

SĀNSKATS

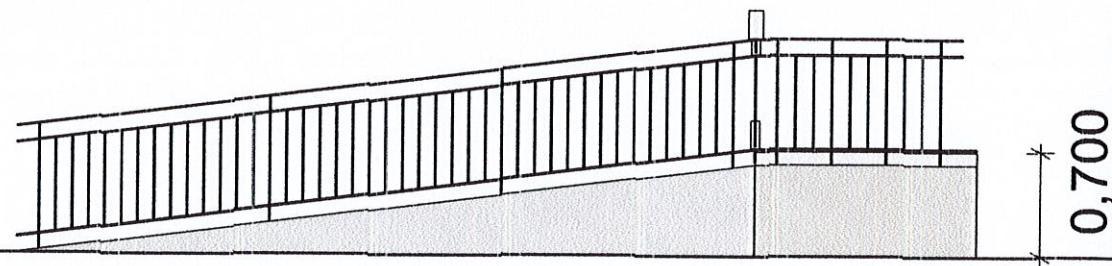

PRETSKATS

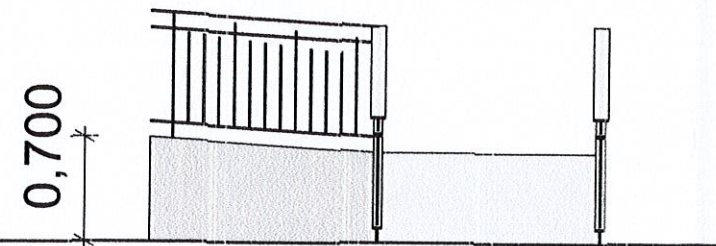

SĀNSKATS

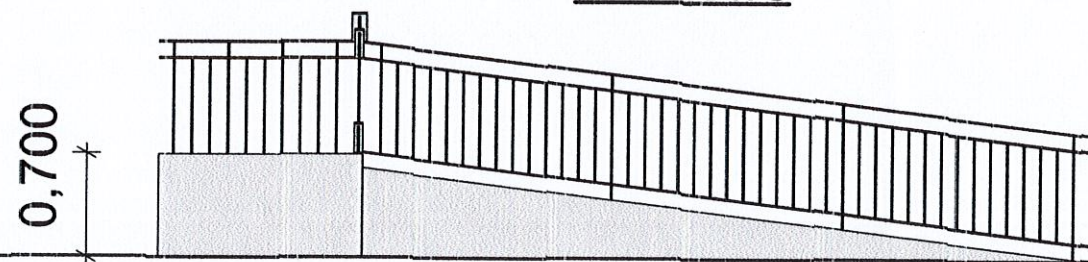

PLĀNS

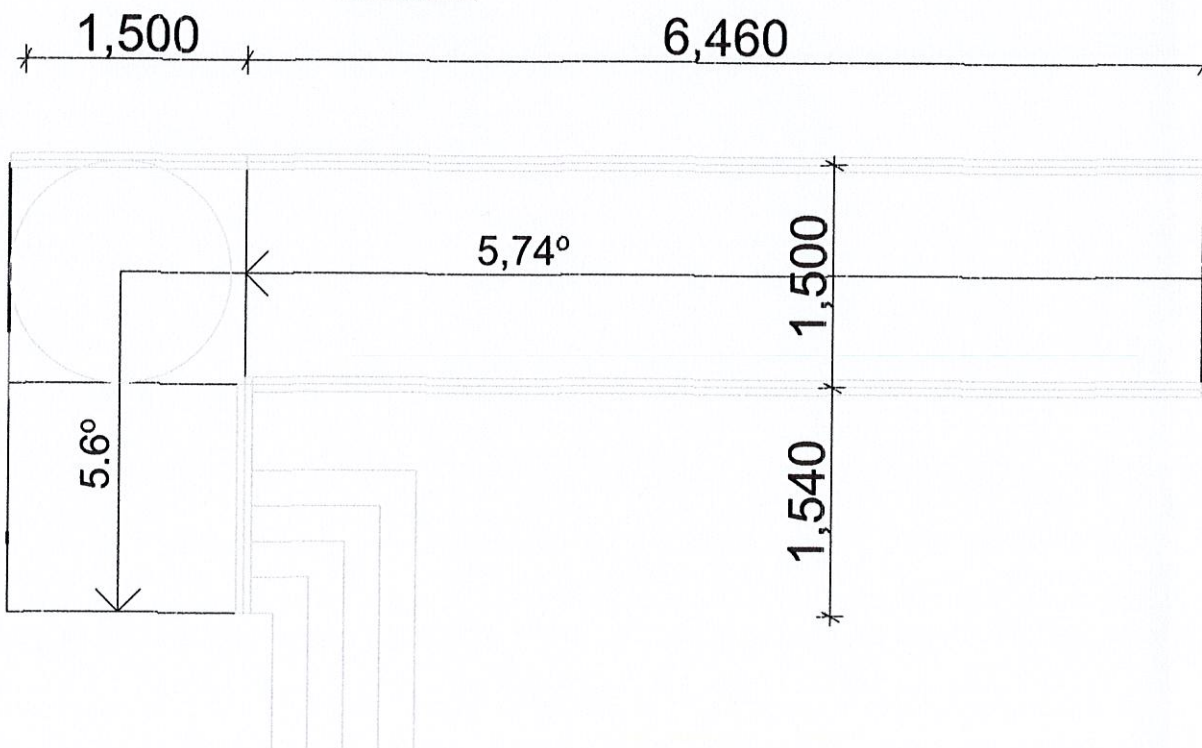

**PIEZĪMES**

1. AR DAĻĀ VISI IZMĒRI DOTI MILIMETROS, AUGSTUMU ATZĪMĒS METROS, JA NAV NORĀDĪTAS CITAS MĒRVENĪBAS. RASĒJUMUS NEDRĪKST MĒRĪT! LASĪT RAKSTĪTOTS IZMĒRUS!
2. VISUS IZMĒRUS PRECIZĒT OBJEKTĀ.
3. GADĪJUMĀ, JA DABĀ KONSTATĒTAS NEPRECIZITĀTES VAI ATKĀPES NO PROJEKTA, NEKAVĒJOTIES JĀINFORMĒ ARHITEKTUS.
4. MEZGLU DETALIZĀCIJU UN DETAĻU UN IZSTRĀDĀJUMU RAŽOŠANAS PROCESU SASKAŅOT AR ARHITEKTU.
5. RASĒJUMUS SKATĪT KOPĀ AR PĀRĒJIEM ARHITEKTŪRAS UN INTERJERA DAĻU RISINĀJUMIEM
6. ±0.000 ATĪZME GRUNTSĢABALĀ PIENĒMTA ĒKAS 1. STĀVA TĪRĀS GRĪDAS ATZĪME.
7. JEBKĀDU IZMAIŅU GADĪJUMĀ SASKAŅOŠANA AR PROJEKTĒTĀJU PĀRSTĀVI OBLIGĀTA!

Projekta Nr.:

Arhitekts	Aivars Robiņš	
-----------	---------------	--

Rasējuma nosaukums:  
PANDUSA SPECIFIKĀCIJA

Objekta nosaukums:  
SABIEDRISKĀS ĒKAS VIENKĀRŠOTĀ ATJAUNOŠANA

Pasūtītājs:  
Rēzeknes novada pašvaldības Maltas pag. pārvalde

Adrese: Brīvības iela 6, Malta, Maltas pagasts, Rēzeknes novads, LV-4630

Kadastra Nr.: 7870 003 0588 001	Projekta izstrādes datums: 15.12.2017
------------------------------------	--

Mērogs: 1:100	Lapa:	Lapas kopā:
------------------	-------	-------------

Projekta stadija:	Caurejošais lapas Nr.:
-------------------	------------------------